

T.I.P Pumpen LTP 250/25

Kasutusjuhend

1. INFORMATSIOON

Käesolev kasutusjuhend kuulub pumba juurde ja pumba edasimüümisel tuleb see koos pumbaga üle anda uuele omanikule.

Hoidke juhend käepärast.

Probleemide korral pöörduge volitatud edasimüüja poole.

OHUTUSNÕUDED

Pumbad on kavandatud vee pumpamiseks, mis ei ole mõeldud joogiveeks. Muul otstarbel kasutamine võib põhjustada vigastusi kasutajale, kahjustada pumba ja muud vara. Enne pumba käivitamist veenduge, et pump on paigaldatud kindlale horisontaalsele tasapinnale, et vältida pumba töö käigus tekkiva vibratsiooni ja ebaõige paigalduse koosmõjul tekkivaid kahjustusi.

Enne mootori käivitamist kontrollige seadet, nii võite vältida õnnetusjuhtumit või varalist kahju.

Enamikku õnnetusi saab vältida, kui järgite käesolevas juhendis ja pumbal antud juhiseid.

Kasutaja vastutus

Kasutaja vastutab vajalike kaitsevadmete olemasolu eest, mis kaitsevad inimesi ja vara. Tuleb teada, kuidas hädaohu korral pumba kiiresti peatada.

Kui peate pumba jätmä mingil põhjusel järelevalveta, siis lülitage mootor alati välja. Tehke selgeks kõigi kontrollnuppude ja ühenduste funktsioonid.

Kontrollige, et kõiki, kes pumba käsitsevad, õpetatakse korralikult välja. Ärge lubage lastel pumba kasutada. Hoidke lapsed ja koduloomad pumba kasutamise alast eemal.

Pumba kasutamine

Pumbake ainult vett, mis ei ole mõeldud inimestele joogiveeks. Kergesisüttivate vedelike, näiteks bensiini või kütteõli pumpamine võib põhjustada tulekahju või plahvatuse ja tõsiseid vigastusi. Merevee, toiduainete, hapete, keemiliste lahuste ja teiste söövitavate vedelike pumpamine võib kahjustada pumba.

Lisage bensiini ettevaatlikult

Bensiin on äärmiselt kergesisüttiv ja bensiinaurud võivad plahvatada. Lisage kütust väljas, hästi õhutatud kohas, mootor peab olema peatatud ja pump kindlal ühtlasel alusel. Ärge valage bensiini üle kütusesõela kaelaosa. Ärge suitsetage bensiini lähedal, hoidke see eemal lahtisest leegist ja sädemetest. Hoidke bensiini spetsiaalses mahutis. Bensiinipritsmes tuleb alati ära pühkida enne mootori käivitamist.

Pärast tankimist kontrollige, kas paagi kork on korralikult ja kindlalt kinni.

Kuumad gaasid

Summuti kuumeneb töötamise ajal ja on kuum ka mõnda aega pärast mootori seiskamist. Olge ettevaatlik, ärge puudutage summutit, kuni see on kuum. Laske mootoril jahtuda enne pumba transportimist või siseruumi ladustamist.

Tuleohu vältimiseks hoidke pump vähemalt 1 meetri eemal teistest seadmetest ja hoone seintest. Ärge pange kergesisüttivaid esemeid mootori lähedale.

Heitgaas sisaldab mürgist süsinikoksiidi. Hoiduge heitgaasi sisse hingamast. Ärge pange mootorit käima kinnises garaazis ega suletud ruumis.

2. OSAD

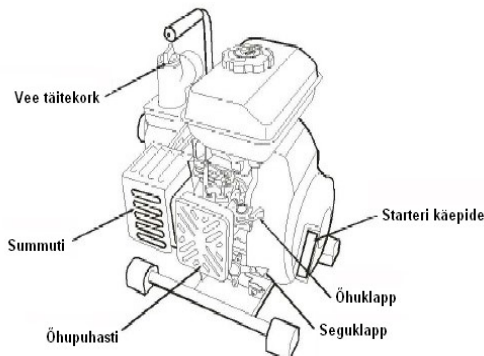
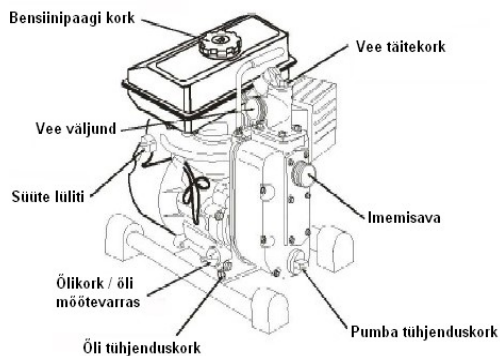

3. JUHTNUPUD

Bensiiniklapi hoob avab ja sulgeb bensiinipaagi ja karburaatori vahelise käigu. Hoob peab olema asendis ON, et mootor töötaks. Kui mootor ei tööta, jätke bensiiniklapi hoob asendisse OFF, et mitte karburaatorit üle ujutada ja vähendada kütuselekke võimalust.

Bensiiniklapp

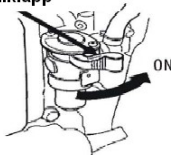

Seguklapp kontrollib mootori kiirust. Joonisel on näidatud, kus suunas liigutada klappi, et mootor töötaks kiiremini või aeglasemalt.

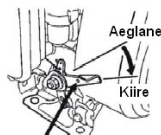

Seguklapp

Mootorilüliti käivitab ja lülitab välja süütesüsteemi. Mootorilüliti peab olema asendis ON, et mootor töötaks. Kui lüliti seada asendisse OFF, siis mootor seiskub.

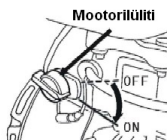

Õhuklapi hoob avab ja sulgeb karburaatoris oleva õhuklapi. Asend CLOSE (suletud) sobib külma mootori käivitamisel. Asend OPEN (avatud) annab sobiva kütuseesegu pärast käivitamist ja sooja mootori taaskäivitamiseks.

Mõnedel mudelitel on õhuklapi hoob paigutatud eemale, mitte mootorile, nagu näidatud sel joonisel.

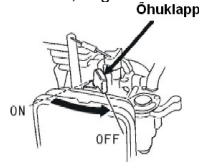

Starteri käepidemest tuleb mootor käima tõmmata.

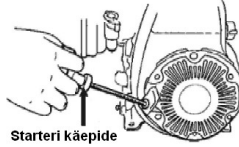

4. KONTROLLIGE ENNE KASUTAMIST

HOIATUS: Mootori ebaõige hooldamine või probleemi kõrvaldamine enne käivitamist võib kaasa tuua rikke, mis võib põhjustada tõsiseid vigastusi.

Enne kasutamist kontrollige, kas mootor on välja lülitatud (OFF).

Mootori üldine seisukord:

- Kontrollige mootori ümbert ja alt, ega seal ei ole näha õli- või bensiinilekkeid.
- Eemaldage liigne mustus või prügi, eriti summuti ja starteri ümbert.
- Kontrollige, ega ei ole kahjustatud kohti.
- Kontrollige, kas kõik piirdeid ja katted on kohal ja kas kõik mutrid, poldid ja kruvid on korralikult kinni.

Kontrollige mootori õlitaset. Töötamine madala õlitasemega võib mootori kahjustada.

Kaitsesüsteemi olemasolu korral peatub mootor automaatselt, kui õlitase langeb kriitilise piirini. Sellest hoolimata on kontrollimine vajalik.

Kontrollige õhufiltrit. Kui see on määratud, on õhuvool karburaatorisse takistatud ja mootori jõudlus madalam.

Kontrollige kütuse taset. Kui käivitate täis paagiga mootori, siis ei ole vaja tööd katkestada bensiini lisamiseks.

Kontrollige pumpa.

5. TÖÖ

Enne mootori esmakordset kasutamist lugege ohutusnõuete ja kasutuseelse kontrolli peatükke.

HOIATUS: Süsinikoksiid on mürgine. Selle sissehingamine võib põhjustada teadvuse kaotust ja surma. Vältige kokkupuudet süsinikoksiidiga.

MOOTORI KÄIVITAMINE

1. Viige bensiiniklapi hoob asendisse ON.
2. Külma mootori käivitamiseks viige õhuklapi hoob asendisse CLOSE, sooja mootori käivitamiseks asendisse OPEN.
3. Lükake seguklapi hoob aeglasest asendist SLOW umbes 1/3 võrra kiire asendi FAST poole. Sõltuvalt mudelist võib hoova asukoht erineda joonisel näidatust.
4. Lükake mootorilüliti asendisse ON.
5. Tõmmake starterit: Tõmmake starterit kergelt, kuni tunnete takistust, siis tõmmake järsult. Laske starter ettevaatlikult lahti.
6. Kui õhuklapp on mootori käivitamise ajal asendis CLOSE, siis viige see mootori soojenedes järk-järgult asendisse OPEN.

MOOTORI SEISKAMINE

Mootori seiskamiseks hädaolukorras seadke mootorilüliti lihtsalt asendisse OFF. Normaalingimustes toimige järgmiselt:

1. Lükake seguklapp asendisse SLOW. Sõltuvalt mudelist võib hoova asukoht erineda joonisel näidatust.
2. Lükake mootorilüliti asendisse OFF.
3. Lükake bensiiniklapi hoob asendisse OFF.

MOOTORI KIIRUSE REGULEERIMINE

Seadke seguklapi hoob asendisse vastavalt soovitud kiirusele.

Sõltuvalt mudelist võib hoova asukoht erineda joonisel näidatust.

6. HOOLDUS

- Enne hooldamist veenduge, et mootor on välja lülitatud. See välistab järgmised potentsiaalsed ohud:
 - Süsinikoksiidimürgitus heitgaaside sissehingamisest.
 - Põletused. Laske mootoril jahtuda, enne kui seda puudutate.
 - Liikuvatest osadest tulenevad vigastused
- Lugege läbi juhised ja veenduge, et teil on vajalikud tööriistad ja oskused.
- Tule- või plahvatusohtu vähendamiseks olge bensiini lähedal töötades ettevaatlik. Kasutage osade puhastamiseks tuleohutut lahustit, mitte bensiini. Kütusega seotud osade lähedal ei tohi suitsetada, ei tohi olla sädemeid ega leeki.

Pidage meeles, et volitatud hoolduspetsialist tunneb mootorit kõige paremini, samuti on tal täielik varustus selle hooldamiseks ja remontimiseks.

Parima kvaliteedi ja töökindluse huvides soovime remontimisel või asendamisel kasutada ainult uusi originaalvaruosi või nendega võrdväärseid osi.

HOOLDUSPLAAN

REGULAARNE HOOLDUS tuleb teha vastava arvu kuude või töötundide järel, kumb on varasem		Iga kasutus-kord	Esimese kuu või 20 töötundi järel	Iga 3 kuu või 50 töötundi järel	Iga 6 kuu või 100 töötundi järel	Igal aastal või 300 töötundi järel
Kontrollitav seade/osa						
Mootoriõli	Kontrolli taset	O				
	Vaheta		O		O	
Õhufilter	Kontrolli	O				
	Puhasta			O (1)		
Setteanum	Asenda					O*
	Puhasta				O	
Küünal	Kontrolli-puhasta				O	
	Asenda					O
Sädemekaitse (lisaseade)	Puhasta				O	
Tühikäik	Kontrolli-reguleeri					O (2)
Klapivahe	Kontrolli-reguleeri					O (2)
Bensiinipaak ja sõel	Puhasta					O (2)
Põlemiskamber	Puhasta				Iga 300 töötundi järel (2)	
Bensiinitoru	Kontrolli				Iga 2 aasta järel (vajadusel asenda) (2)	

*Asendage ainult paberement.

(1) Tolmustes kohtades on hooldust vaja sagemini.

(2) Antud märgistusega osad/seadmed tuleb lasta hooldada teeninduskeskuses, kui teil endal puuduvad vajalikud tööriistad ja professionaalsed oskused.

TANKIMINE

Bensiinipaagi maht: 1,6 liitrit

Kui mootor on välja lülitatud, eemaldage bensiinipaagi kork ja kontrollige kütuse taset. Kui see on madal, siis täitke paak.

Ettevaatust bensiini käsitlemisel!

Lisage kütust hästiventileeritud kohas. Kui mootor on soe, siis laske sellel eelnevalt jahtuda. Olge ettevaatlik, et ei pritsiks kütust laiali. Ärge valage bensiini üle sõela kaelaosa. Vt joonist.

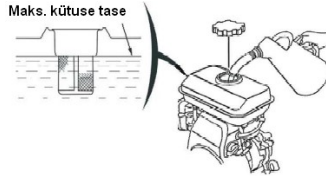

Pärast tankimist keerake bensiinipaagi kork korralikult peale.

Ärge tankige ruumis, kus bensiinaurud võivad puutuda kokku leegi või sädemega. Hoidke bensiin eemal seadmete piloottuledest, gaasigrillidest, elektriseadmetest ja –tööriistadest jne.

Mahavoolanud kütus on tuleohtlik ja lisaks põhjustab keskkonnakahju. Pühkige mahaläänud bensiin viivitamata ära.

MÄRKUS: Kütus võib rikkuda värvi ja plasmaterjali. Ettevaatust kütuse lisamisel paaki! Mahaläänud bensiini põhjustatud kahju ei kuulu garantii alla.

SOOVITUSED

Kasutage pliivaba bensiini oktaaniarvuga 86 või kõrgem.

Mootor töötab pliivaba bensiiniga. Ärge kasutage seisnud ega määrdunud bensiini ega bensiini/õli segu. Vältige pori või vee sattumist bensiinipaaki.

Vahel võib suurel koormusel töötamise ajal olla kuulda mootori kergest detoneerimisest või ülelööki. See ei tähenda mingit riket. Kui seda on kuulda mootori normaalkiirusel ja normaalkoormusel, siis vahetage bensiinimarki. Kui detonatsioon või ülelöögid püsivad, siis pöörduge volitatud teenindusasutusse.

MÄRKUS: Mootori pideva detoneerimise või ülelöögi puhul võib mootori kasutamine kahjustada mootorit. Mootori kasutamist pideva detoneerimise või ülelöökidega loetakse väärkasutamiseks ja väärkasutamise tõttu kahjustatud osad ei kuulu garantii alla.

MOOTORIÕLI KONTROLL

Kontrollige mootoriõli, kui mootor on välja lülitatud ja horisontaalses asendis.

1. Eemaldage õlipaagi kork/mõõtevarras ja pühkige see puhtaks. Vt joonisel õlitaseme ülemine ja alumine piir.

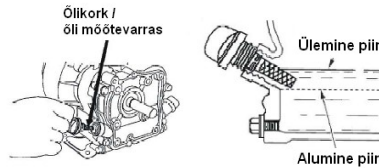

2. Pange mõõtevarras korra sisse, kinni keeramata, ja võtke välja. Kontrollige õlitaset mõõtevardal.
3. Kui õlitase on liiga madal, lisage soovitatavat marki õli kuni õlipaagi täiteava servani.
4. Keerake kork/mõõtevarras kindlalt kinni.

MÄRKUS: Mootori kasutamine madala õlitasemega võib kahjustada mootorit. Madala õlitaseme häiresüsteem teatud mootorimudelitel seiskab mootori automaatselt, enne kui õlitase langeb kriitilise piirini. Vältimaks ootamatust seiskumisest tulenevat ebamugavust, kontrollige alati mootoriõli taset enne käivitamist.

MOOTORIÕLI VAHETAMINE

Tühjendage mootor kasutatud õlist, kui mootor on kuum. Kuum õli voolab kiiresti ja täielikult välja.

1. Pange sobiv anum mootori alla ja keerake ära õlipaagi täiteava kork/mõõtevarras ja tühjenduskork.
2. Laske õlil täielikult välja joosta, siis keerake tühjenduskork peale ja pingutage see kõvasti kinni. Kasutatud mootoriõli tuleb kõrvaldada vastavalt keskkonnanõuandkirjadele. Seda ei tohi visata olmeprügi hulka, valada maha ega kanalisatsiooni.
3. Kui mootor on horisontaalasendis, täitke õlipaak kuni täiteava välimise servani soovitud marki õliga.

Õlipaagi maht: 0,45 liitrit.

Kontrollige õlitaset regulaarselt.

4. Keerake täiteava kork/mõõtevarras kindlalt peale.

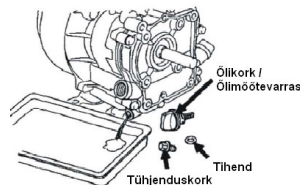

MOOTORI HOOLDUS

SOOVITUSED

Õli on peamisi tegureid, mis mõjutab mootori jõudlust ja kasutusiga. Kasutage neljataktilise mootori SAE 15W-30 määrdõli.

ÕHUFILTER

Eemaldage õhufiltri kate ja kontrollige filtrit. Puhastage või asendage määrdunud filtrielemendid. Asendage katkised elemendid. Kui varustuses on õlivann-õhufilter, siis kontrollige ka selle õlitaset.

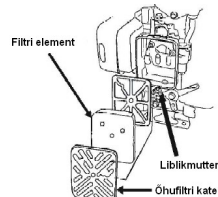

ÕHUFILTRI HOOLDUS

Määrduvad õhufilter takistab õhuvoolu karburaatorisse, mis halvendab mootori jõudlust. Kui kasutate mootorit väga tolmuses kohas, siis tuleb õhufiltrit puhastada sagedamini kui hooldusplaanis näidatud.

MÄRKUS: Kui mootorit kasutatakse ilma õhufiltrita või katkise õhufiltriga, siis satub mootoris mustust, mis põhjustab mootori kiiret kulumist. Seda tüüpi kahjustus ei kuulu garantii alla.

SÜÜTEKÜÜNLA HOOLDUS

Soovitav kasutada küünlaid E5T või samaväärseid.

MÄRKUS: Defektne küünal võib rikkuda mootori.

1. Ühendage küünla kate lahti ja eemaldage mustus selle ümbrusest.
2. Eemaldage küünal spetsiaalse mutrivõtmega. Vt joonist.

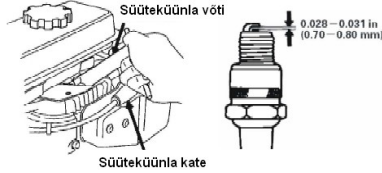

3. Kontrollige küünalt. Asendage, kui elektroodid on kulunud või kui isolatsioon on katki.
4. Mõõtke küünla elektroodi vahemikku sobiva mõõteriistaga. Vahemik peab olema 0,7-0,8 mm. Vajadusel korrigeerige vahet, elektroodi ettevaatlikult painutades.
5. Pange küünal ettevaatlikult tagasi.
6. Kui küünal on paigas, pingutage see spetsiaalse mutrivõtmega kinni. Kui panete tagasi kasutatud küünla, siis keerake 1/8 – 1/4 pööret pärast seda, kui küünal on paigas. Kui panete uue küünla, keerake 1/2 pööret.
MÄRKUS: Lahtine küünal võib üle kuumeneda ja rikkuda mootori.
Küünla liigne pingutamine võib rikkuda keermed.
7. Pange tagasi küünla kate.

TÜHIKÄIGU REGULEERIMINE

1. Käivitage mootor õues, laske sellel soojeneda välistemperatuurini.
2. Lükake seguklapi hoob kõige aeglasemasse asendisse.
3. Keerake seguklapi tõkestuskruvi asendisse, mis annab standardse tühikäigu: 2200±150 p/min.

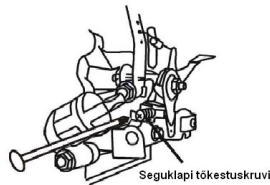

7. LADUSTAMINE/TRANSPORT

Ladustamiseks tuleb mootor korralikult ette valmistada.

Kui mootor on töötanud, laske sel jahtuda vähemalt pool tundi. Seejärel puhastage kõik välispinnad, töödelge värvikahjustusi. Teised kohad, mis võivad roostetada, katke õhukese õlikihiga.

MÄRKUS: Vooliku või survepuhasti kasutamisel võib vesi sattuda õhufiltrisse või summutiavadesse. See võib rikkuda filtri või silindri.

Kui kuum mootor puutub kokku veega, võib see põhjustada kahjustusi. Kui mootor on kuum, laske sellel vähemalt pool tundi jahtuda.

BENSIIN

Ladustamisel bensiini oksüdeerub ja selle kvaliteet langeb. Vana bensiini kasutamisel on seadet raske käivitada, samuti võib bensiinisüsteem ummistuda. Kui bensiini kvaliteet ladustamise ajal halveneb, peate laskma hooldada või välja vahetada karburaatori ja teised kütusesüsteemi komponendid.

Kui kauaks võib bensiiniprobleeme tekitamata mootoris jääda, sõltub bensiini margist, ladustamistemperatuurist ja sellest, kas paak on osaliselt või täiesti täis. Õhk bensiinipaagis kiirendab bensiini halvenemist. Probleemid võivad tekkida paari kuu jooksul või isegi kiiremini, kui bensiin oli juba enne paaki valamist seisnud.

Garantii ei kehti kütusesüsteemi kahju korral ega mootori jõudluse probleemide korral, mis tulenevad sellest, et mootor ei ole ladustamiseks korralikult ette valmistatud.

KÜTUSELISAND

Spetsiaalse kütuselisandi kasutamine võimaldab hoida bensiini riknemata kauem mootoris. Lisandi kasutamisel valage paak värsket bensiini täis. Kui paak on osaliselt täis, siis õhk soodustab bensiini riknemist.

1. Lisage kütuselisandit vastavalt tootja juhiste.
2. Laske mootoril õues 10 min töötada, et segatud bensiin jõuaks karburaatorisse.
3. Peatage mootor, seadke bensiiniklapp asendisse OFF.

BENSIINIPAAGI JA KARBURAATORI TÜHJENDAMINE

1. Asetage bensiinimahuti karburaatori alla ja kasutage lehtrit.
2. Eemaldage karburaatori tühjenduspolst ja lükake bensiiniklapi hoob asendisse ON.
3. Kui bensiin on voolanud kanistrisse, pange tühjenduspolst ja setteanum tagasi. Pingutage need korralikult kinni.

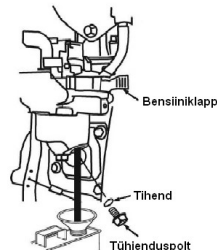

NÕUDED LADUSTAMISELE

1. Vahetage mootoriõli.
2. Eemaldage küünlad.
3. Valage supilusikatäis (5-10 cm³) puhast mootoriõli silindrisse.
4. Tõmmake mitu korda starterit, et õli leviks silindris laiali.

- Pange tagasi küünlad.
- Tõmmake starterit, kuni tunnete takistust. See sulgen klapid, nii et niiskus ei pääse mootori silindrisse. Laske starterinöör ettevaatlikult tagasi.

Kui ladustate mootori, bensiin paagis ja karburaatori, tuleb arvestada bensiiniaurude süttimisohuga. Valige hea ventilatsiooniga hoiukoht, mis on eemal mis tahes leegiga töötavatest seadmetest. Samuti vältige kohti, kus kasutatakse sädet tekitavaid elektrimootoreid.

Võimalusel vältige niiskeid ruume, mis põhjustavad roostet ja korrodeerumist.

Kui mootor ei ole bensiinist tühjendatud, siis jätke bensiiniklapi hoob asendisse OFF, et vältida lekkeid.

Asetage seade nii, et mootor oleks horisontaalselt. Kaldasendis võib bensiin või õli lekkida.

Kui mootor ja summutisüsteem on jahtunud, katke mootor tolmu eest. Kuum mootor võib mõne materjali sulatada või süüdata. Ärge kasutage tolmukattena plastikut. Mittepoorse materjali all koguneb niiskus mootori ümber ja põhjustab roostetamist.

Kui mootoril on elektriline starter, laadige selle akut kord kuus, kui mootor on hoiul. See pikendab aku kasutusiga.

PÄRAST LADUSTAMIST

Kontrollige mootorit nagu lõigus KONTROLLIGE ENNE KASUTAMIST. Kui bensiinipaak on tühi, siis täitke see. Kui katsite silindrid õlikihiga, võib mootor käivitamisel kergelt suitseda. See on normaalne.

TRANSPORTIMINE

Kui mootor on töötanud, siis laske jahtuda vähemalt 15 minutit, enne kui laadite seadme transportivahendile. Kuum mootor võib põhjustada põletusi ja süüdata teatud materjale.

Transporti ajal hoidke mootor horisontaalselt, et vähendada kütuselekke võimalust. Lükake bensiiniklapi hoob asendisse OFF.

8. RIKKED JA PROBLEEMID

MOOTOR EI KÄIVITU	Võimalik põhjus	Lahendus
1. Elektristarter: kontrolli akut	Aku on tühi	Laadige aku
2. Kontrollige hoobade asendit	Bensiiniklapp OFF	Seadke asendisse ON
	Õhuklapp OPEN	Seadke asendisse CLOSE, v.a. kui mootor on soe
	Mootoriüliti OFF	Seadke asendisse ON
3. Kontrollige bensiini	Bensiin otsas	Täitke paak
	Kehv kütus; mootor ladustatud ilma kütuselisandit kasutamata ja bensiinipaaki tühjendamata	Tühjendage bensiinipaak ja karburaator. Täitke kvaliteetse bensiiniga.
4. Eemaldage küünal ja kontrollige	Defektne küünal või vale vahega	Seadke vahe õigeks või asendage küünalad
	Küünlad bensiinist üleujutatud	Kuivatage ja paigaldage küünlad tagasi. Käivitage mootor, seguklapp asendis HIGH SPEED (kiire).
3. Kontrollige bensiini	Bensiin otsas	Täitke paak

MOOTORIL POLE JÕUDU	Võimalik põhjus	Lahendus
1. Kontrollige õhufiltrit	Filtrielement (elemendid) ummistunud	Puhastage või asendage filtrielement (elemendid)
2. Kontrollige bensiini	Bensiin otsas	Täitke paak
	Kehv kütus; mootor ladustatud ilma kütuselisandit kasutamata ja bensiinipaaki tühjendamata	Tühjendage bensiinipaak ja karburaator. Täitke kvaliteetse bensiiniga.
3. Kontrollige bensiini	Bensiin otsas	Täitke paak
	Kehv kütus; mootor ladustatud ilma kütuselisandit kasutamata ja bensiinipaaki tühjendamata	Tühjendage bensiinipaak ja karburaator. Täitke kvaliteetse bensiiniga.

9. TEHNILISED ANDMED JA TARBIAINFO

Mootori seerianumbri asukoht on illustreeritud joonisel. Seerianumber on vajalik varuosade tellimisel ja päringute esitamisel.

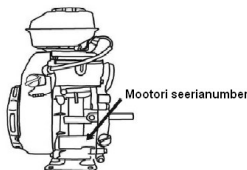

10. TEHNILISED ANDMED

MUDEL	
Tüüp	Ühesilindriine, neljatakiline, sundringvooluga jahutusega SV
Kubatuur cm	127
Maksimaalne võimsus kW	1,8
Kütus	Bensiin
Kütusepaagi maht l	1,6
Mootoriõli	SAE 15W-30
Süüteküünal	LG F7TC
Maksimaalne tootlikkus l/h	15000
Maksimaalne rõhk bar	2,5
Maksimaalne tõstekõrgus m	25
Maksimaalne imikõrgus m	6
Väljund diameeter mm	40
Sisend diameeter mm	40
Maksimaalne vedeliku temperatuur	35°C
Minimaalne vedeliku temperatuur	2°C
Kaal kg	18
Mõõdud mm (L x D x H)	435 x 350 x 405
Müratase dB	Kuni 92

Pretensioonide esitamise aeg

Pretensioonide esitamise aeg.

Kõikidel toodetel on **2-aastane pretensioonide esitamise aeg.**

Pretensioonide esitamise aeg algab Kauba müügitehingu sõlmimisel kauba üleandmisest Ostjale (edaspidi Tarbija).

Kaupleja eeldab, et kehtivusaja piires Tarbijalt laekunud pretensioonid Kaubal ilmnunud lepingutingimustele mittevastavuse kohta võivad olla seotud tootjapoolsete materjali- või valmistusvigadega ja seab selle tooteekspertiisi läbiviimisel alati oluliseks eelduseks.

Tarbijal on õigus esitada pretensioone Kauba müügilepingu tingimustele mittevastavuse kohta **2 (kahe) aasta jooksul** alates müügitehingu sõlmimisest (VÕS § 218). Kaupleja menetleb kõiki esitatud pretensioone lähtuvalt pretensioonide rahuldamise tingimustest.

Tarbijal on õigus esitada pretensioon Kauplejale suulisel või kirjalikul teel. Kui Tarbija soovib, et tema pretensiooni menetletakse tingimustest lähtuvalt, siis on ta koos pretensiooniga kohustatud esitama Kauba ostu tõendavad dokumendid, enda kontaktandmed, veakirjelduse ning toote.

Kui Kaupleja on saanud Tarbijalt pretensiooni, siis on ta kohustatud andma pretensiooni objekti kohta omapoolse eksperthinnangu ja lahendama pretensiooni hiljemalt 15 päeva jooksul alates pretensiooni vastuvõtmise kuupäevast (TKS § 19). Kui mingil põhjusel pole Kaupleja võimeline 15 päeva jooksul pretensiooni lahendama, on ta antud perioodi jooksul kohustatud sellest teavitama Tarbijat, viivitust Tarbijale põhjendama ja määrama uue mõistliku tähtaja pretensiooni lahendamiseks.

Pretensioonide rahuldamise tingimused

Kui kaubal on ilmnunud lepingutingimustele mittevastavus, siis on Tarbija koheselt kohustatud lõpetama Kauba ekspuuteerimise ja esitama võimalikult kiiresti Kauplejale pretensiooni mittevastavuse kohta.

Kui Kaubal on ilmnunud mittevastavus lepingu tingimustega ja see on tekkinud valmistamise-, materjali- või konstruktsioonipuuduste tõttu, samuti tõestatud Kauplejapoolse transpordi- või ladustamisvigade tõttu, siis Tarbijal on õigus nõuda Kauba parandamist, vigaste detailide asendamist ja muude Kauba mittevastavust põhjustavate vigade kõrvaldamist Kaupleja kulul (VÕS § 222).

Kui parandamine ja muu ülaltoodud tegevus ei ole võimalik või ebaõnnestub, on Tarbijal õigus nõuda Kauba asendamist müügilepingu tingimustele vastava Kaubaga või ka lepingust taganeda. Sealjuures on Tarbija kohustatud asendatava Kauba Kauplejale tagastama (VÕS § 222 § 223).

Kui pretensiooni objektiks olev Kaup vastab pretensioonide rahuldamise tingimustele, siis katab Kaupleja nimetatud Kauba transpordi- või postikulud lõpliku müügitehingu sooritanud isiku juurest enda juurde.

Tingimuste alla ei kuulu ning Kaupleja ei ole kohustatud hüvitama remondi-, materjali-, töö-, transpordi- ja muid kulusid, mis on tulenenud või seotud järgmistega juhtudega:

- Kauba ebaõige või mittesihotstarbekohane kasutamine;
- Kasutusjuhendis toodud kasutusala või nõuete ja hoiatuste eiramine;
- Väär paigaldamine, tehniliste näitajate ületamine või eiramine, valede hooldusvõtete rakendamine;
- Hooletu Kaubaga ümberkäimine transportimisel, hoiustamisel või ekspuutatatsioonil;
- Kauba külmumine, ülekuumenemine, liigniiskuse kätte sattumine või uppumine;
- Kõrvaliste osakeste, mustuse, rooste, taimsete ja loomsete jäänuste või nende elutegevuse produktide, mehhaanilise sette ja lubamatute ainete või vedelike sattumine Kaubaks olevasse seadmesse;
- Kaubale Kaupleja poolt mitte heaks kiidetud lisaseadmete paigaldamine;
- Kaubaks oleva pumbaseadme kuivalt töötamine või ülekuumenemine;
- Vale toitevoolu rakendamine, toitevoolu katkemine või toitepinge kõikumine, vale kütuse kasutamine, määrdeainete mittekasutamine või vale määrdeaine kasutamine;
- Kaup on kahjustunud loodusõnnetuse, uputuse, tormi, äikese, tornaado, maavärina, varingu, maalihke, hoone varisemise, looma või linnu rünnaku, vandalismiakti või muu äraarvamatu mehhaanilise toime tagajärjel;
- Kui Tarbija ei esita pretensiooni objektiks oleva Kauba ostu tõendavat dokumenti;
- Kaup on Kaupleja juurde saabudes silmnähtavate mehhaaniliste vigastustega, seda on püütud avada või ise remontida, see on tugevalt korrodeerunud, sellel on ülekuumenemise või põlemise jäljed.

Kirjalik pretensioon koos kontaktandmete, ostudokumendi, veakirjelduse ning tootega tuleb esitada ostupunkti või otse maaletoojale.

Maaletooja:
OÜ Akvedukt
Lao 8
Pärnu 80010
tel: 44-78430

Müüja: (firma, müüja nimi, allkiri)
Toote nimetus:

Müügikuupäev:

Pretensioonide rahuldamis tingimustega tutvunud (ostja nimi, allkiri):